

# SOCIEDAD EXCURSIONISTA "MANUEL IRADIER"



Octubre-Diciembre 86

Núm. 115







# VITORIANA DE ELECTRICIDAD S.A.

DISTRIBUIDORA DE IBERDUERO S.A.

**DIRECCIONES: C / CERCAS BAJAS ; 15**

**C / URARTEA ; 2 ( Poligono Ali - Gobeo )**

**TELEFONOS: 22 90 00 (Centralita)**

**22 31 50 (Averias)**

*Hijos de  
Teodoro Aguirre*



*Cuchillería, 54*

*Teléfono 26 41 05 215919*

**VITORIA**



# SOCIEDAD EXCURSIONISTA MANUEL IRADIER

Pintorería, 15 · VITORIA

**Núm. 115**

**Octubre-Diciembre 86**

## Sumario

### Colaboran en este número:

Sección de Montaña de Manuel Iradier

José María López de Elorriaga

Venancio del Val

Sección de Paleontología  
de la Excursionista Manuel Iradier

Jontxu Muro

Eloy Corres

Ricardo Arbosa

Asociación Cultural del Valle de Zuya "Amaika herriak"

Germán Bastida

Ignacio Gonzalo Fidel

**Imprime:** Gráficas Santamaría, S.A.  
Becolarra, 4 (Ali-Gobeo)  
01010 VITORIA

**Edita:** Excursionista Manuel Iradier  
Pintorería, 15  
01001 VITORIA

**D.L.:** VI-150/59

Este Boletín se reparte gratuitamente a los asociados.

Sección montaña . . . . .	4
La dulzaina . . . . .	5
Los palomares . . . . .	18
Paleontología práctica . . . . .	22
Recorrido «turístico» por la montaña alavesa . . . . .	25
«Los tres grandes», una marcha para el recuerdo . . . . .	28
Contrato de doce lugares de Zigoitia (Alava) con el cirujano D. Thomas de Arberas. 13 de abril de 1764 . . . . .	35
Una confesión con intérprete en euskera . . . . .	38
El paisaje vegetal de Euskal-Herria (II) . . . . .	40
El grupo Korrikalari . . . . .	42
Comentarios sobre el I Concurso-Exposición Infantil y Juvenil de Insectos, organizado por la Sección de Ciencias Naturales de la Excursionista Manuel Iradier . . . . .	46



## *Queridos socios:*

*Nos dirigimos a vosotros para haceros saber que nuevamente la sección de montaña de la Sociedad Manuel Iradier se ha puesto en marcha.*

*Todo montañero conoce las dificultades del desarrollo de una actividad social prolongada y progresiva. Estamos asistiendo a una rápida evolución de los esquemas de vida, que superan modelos caducos que carecen de base sólida.*

*Muchos montañeros en su progresión deportiva se han visto obligados a abandonar el marco de la sociedad para poder dar satisfacción a unas aspiraciones que no podían ser realizadas. A otros su conformismo les lleva al abandono, quedando otro grupo de montañeros que permanecen ligados a la sociedad. Esto crea una incomunicación que, a veces, produce una falta de comprensión.*

*Nuestra sociedad es un ejemplo de lo que acabamos de decir, y así, tras una época, ya pasada, de gran auge en la que marcaba pautas regionales, se ha visto envuelta en esta crisis de la estructura social montañera.*

*Ahora debemos plantearnos el problema con el propósito de potenciar la práctica del montañismo en la Sociedad Excursionista Manuel Iradier.*

*Todo aquél que practica una actividad montañera en nombre de un club, realiza una actividad en favor de dicho club, en nuestro caso la Manuel Iradier. Debemos entender como club el espíritu común que resulta de la convivencia de sus asociados.*

*Pretendemos reactivar la sección de montaña imprimiéndole el carácter deportivo. Es un propósito a largo plazo, no podemos tener prisas ni desear resultados inmediatos. Esto es una llamada a todos. Se está en los comienzos. En otros artículos iremos especificando los planes, misiones, etc...*

*Estamos dispuestos a aceptar todo tipo de sugerencias y críticas, ya que somos un grupo joven y con poca experiencia, pero con mucho interés para que la sociedad salga adelante con nuevas ideas y vuestra imprescindible colaboración.*

*SECCION MONTAÑA DE MANUEL IRADIER.*



# LA DULZAINA

JOSE MARIA LOPEZ DE ELORRIAGA

## INTRODUCCION

*Esperando que este trabajo contribuya al mantenimiento y difusión de la dulzaina, nos complace en este X Día del Dulzainero que tantos trabajos y sinsabores ha costado a sus organizadores, colaborar con nuestro granito de arena, exponiendo estos esquemas que creemos pueden servir para animar a más de un dulzainero, que por no tener pitas haya pensado en dejar el instrumento, a prepararse él mismo sus boquillas y seguir animando nuestras fiestas y romerías que dicho sea de paso, van quedando en estos últimos años un poco pobres en cuanto a música de dulzaina se refiere.*

*Sin entrar en discusiones de cuál es la forma de boquilla más idónea o más autóctona y con la que mejor sonoridad alcanza, bien con instrumentos de llaves o de agujeros nosotros, como constructores, nos limitamos a exponer de una manera escueta los dos sistemas más popularizados.*

Tras una larga ausencia en este boletín, en el cual colaboré hacia el año 68, con algunos artículos sobre dulzaina, danzas, alboka, etc., y que firmé con el seudónimo de "GASTETXU", me reincorporo a esta revista para poner mi granito de arena en la divulgación de nuestro folklore, por el cual esta entidad, durante tantos años, en condiciones verdaderamente adversas, ha luchado a brazo partido promoviendo y divulgando todo lo que a nuestro pueblo se refiere.

Ya desde hace años vengo trabajando en el campo de la dulzaina, instrumento incorporado a nuestro folklore hacia los siglos X al XII y que desde Valencia, juntamente con la jota, llegó de la mano de los árabes a las zonas más ribereñas de nuestra geografía, como decía en el número cien de este boletín en el cual expuse la procedencia del instrumento, escala, medidas, así como su embocadura, punto muy importante para cualquier dulzainero que se precie de serlo.



Es por ello que este trabajo esté dedicado íntegramente a la construcción de las dos formas de embocadura más conocidas sin entrar en discusión de cuál es la forma de boquilla más idónea o más autóctona y con la que mejor sonoridad se alcanza; bien con instrumentos de llaves o de agujeros limitándome estrictamente desde el punto de vista de constructor a exponer de una manera escueta y clara la fabricación de las boquillas que se pueden denominar unas de tipo oboe y otras de tipo ballesta ocupándome en este número del boletín de las primeras por creer que es en la actualidad el más popularizado entre nuestros dulzaineros vascos.

Creo que sin llegar a ser un manitas como vulgarmente se dice y con un poco de paciencia siguiendo estos gráficos, se puede llegar a conseguir un material aceptable y lo más importante, hecho a tu gusto y sin gastar un real, pues actualmente el truco de la dulzaina no está en adquirirla, lo cual se puede hacer relativamente fácil, sino en encontrar pitas, pues los pocos artesanos que aún quedamos no damos abasto, por otra parte, cuando tú te construyes tu propio material no miras las horas que te pueda llevar, por el contrario en el campo comercial las pitas se venden a tenor de las horas empleadas, pues el material, como ya sabéis, no vale nada.

Un consejo práctico que os puedo dar, es el de no hacer nunca una sola pita, siempre se harán por lo menos media docena, para de esta forma conseguir por lo menos dos o tres aceptables.

### **EMBOCADURA TIPO OBOE**

La boquilla y el tudel forman una pieza al estar estas dos partes unidas entre sí por dos amarres de alambre.

El reglaje para abrir y cerrar las palas se hace oprimiendo con el alicate los alambres de amarre.

El tudel difiere del posterior, en que el tronco de cono desde su parte media hasta el diámetro menor está deformado para conseguir dos caras planas.

Este tipo de boquilla usado ya hace muchos años por los gaiteros de Estella afincados en San Sebastián, Pérez de Lazarraga, fue difundido por todo Euzkadi por los Hnos. Lacunza, con su libro Método de Gaita Navarra, en el cual hacen un detallado estudio de su construcción, rodaje y mantenimiento, siendo en la actualidad el sistema empleado por la casi totalidad de los dulzaineros.

### **EMBOCADURA TIPO BALLESTA**

Es la normal hasta ahora, usada por todos los dulzaineros con instrumentos de llaves. Consiste de dos piezas: la boquilla y el tudel, que tiene forma de tronco de cono.

Para el reglaje de este sistema de embocadura las palas se abren más o menos según se introduzca la boquilla en el cono del tudel.

El principal difusor de este tipo de pitas ha sido hasta hace pocos años, en que se ha retirado, Daniel Esteban, dulzainero e hijo de dulzainero de Valladolid, que tenía una importante producción de boquillas que suministraba a los principales comercios de música de Castilla.

### **Herramientas necesarias para la construcción de la boquilla**

- 1 desarrollo para el tudel,
- 1 cono de hierro,
- 1 martillo.

Aparatos y electrodos para soldar (\*).

Una varilla de hierro, sección rectangular de 2 x 5, con aristas matadas.

Ustillaje de madera para desbastar las cañas (ver plano).

Cilindro de madera recubierto de lija (ver plano).

Tijeras bien afiladas.

Navaja bien afilada.

1 gubia plana de 20-25.

1 gubia de media caña de r. 12.

Alicates.

Cortaalambres.

1 hoja de sierra.

Cuchillos de afeitar MSA-Universal (Esp. 0,15 mm.).

Plantillas para las palas (ver plano).

Lijas de madera de 2/0 - 3/0 y lija de agua fina.

Bridas de alambre de 1,5 mm. de diámetro (ver plano).

1 sierra.

Nota: Para el marcaje de todas las líneas, recomendamos se hagan con Rápido-graf de 0,35 mm. con tinta china negra.

(\*) Partiendo de una boquilla de Rfcia. Sievert - Tipo 3939, que acoplamos a la bombona de butano, polvos desoxidantes y un electrodo con aleación de plata y latón que funde a baja temperatura conseguiremos una soldadura fuerte y duradera.

## MATERIALES

Chapa de latón recocida de esp. 0,5 mm.

Cañas.

Laca tapaporos (Procolor NC 267).

Hilo: perlé (áncora n.º 8) color a gusto.

Alambre: corriente de Ø 0,5 mm.

1 tubito de cola impacto.

Lámina de corcho de espesor 2 mm.

## CAÑAS

1. Cortarlas en Enero, en cuarto menguante.
2. Dejarlas secar un año.
3. Ya secas, observar que la caña esté bien amarilla y que el esmalte esté completamente liso, desecharla si no cumple estos requisitos.
4. Elegir del cañote el trozo de cilindro que tenga de diámetro para:  
Tipo ballesta Ø 40 aprox.  
Tipo Oboe Ø 30 aprox.
5. Serrar dichos troncos en longitudes:  
Tipo Ballesta 92 mm. aprox.  
Tipo Oboe 80 mm. aprox.

Tipo de material: Caña común.

Para más información consultar:

PLANTAS MEDICINALES

El Dioscórtides renovado.

Dr. P. Pont Quer.



### Construcción del tudel

1. Cortar
2. Doblar
3. Soldar
4. Ovalar puntas
5. Hacer planos
6. Marcar líneas

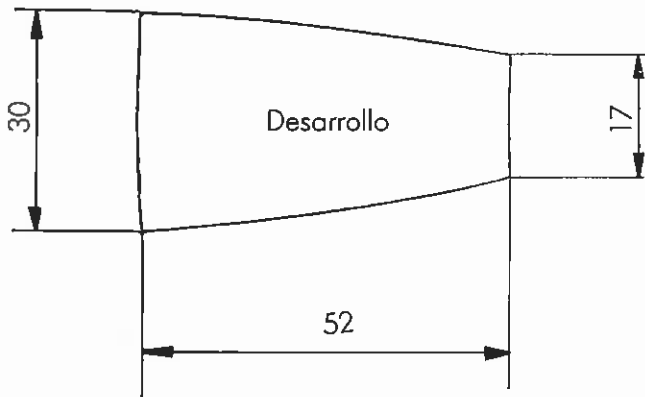

Doblado de la chapa  
Angulo del útil 8°

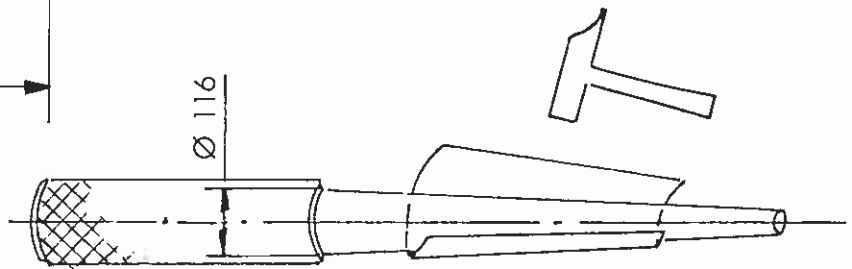

Soldar y lijar

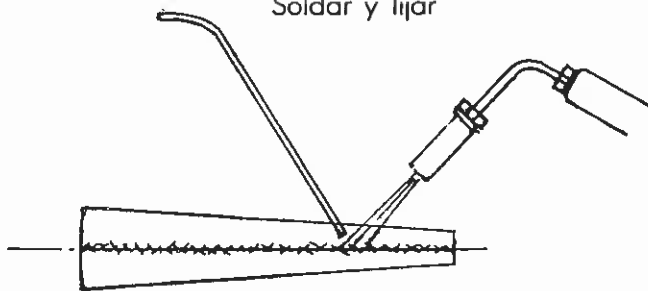

Dar golpe para ovalar Ø

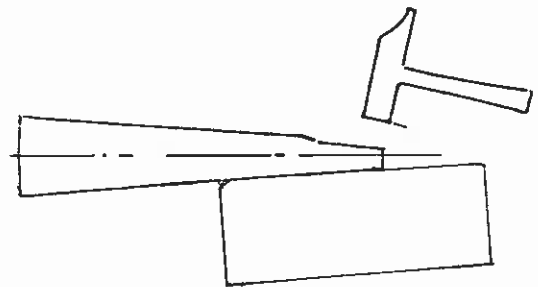

Sección 2 x 5 con aristas matadas

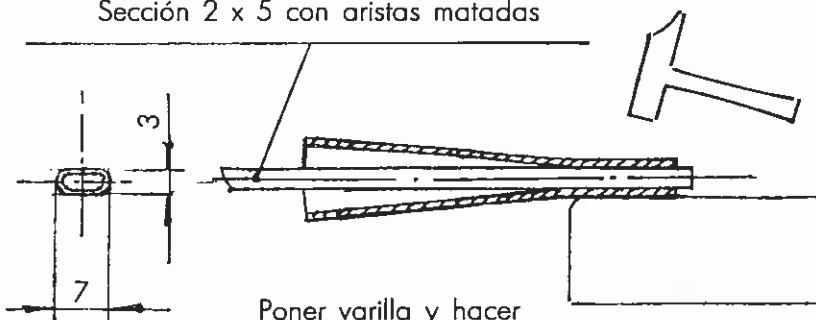

Poner varilla y hacer  
dos planos que partiendo de la  
cota 3 alcancen el Ø 8,5

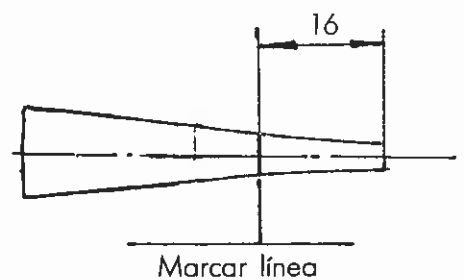

# UTILES PARA LA CONSTRUCCION DE LA BOQUILLA

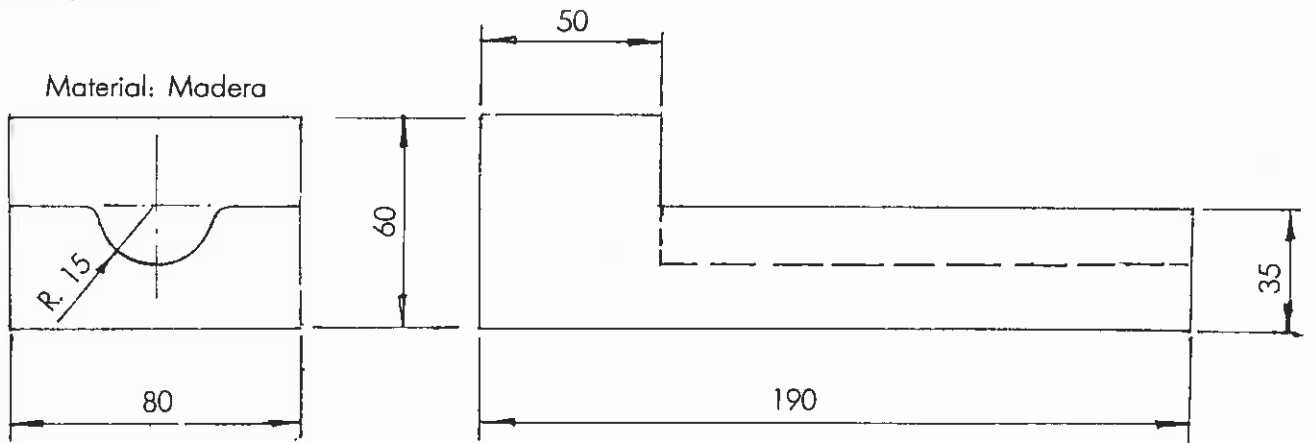

Material: Madera

Encolar una tira de lija de madera de 30 de anchura

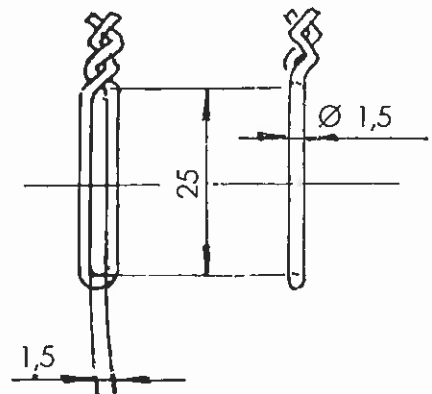
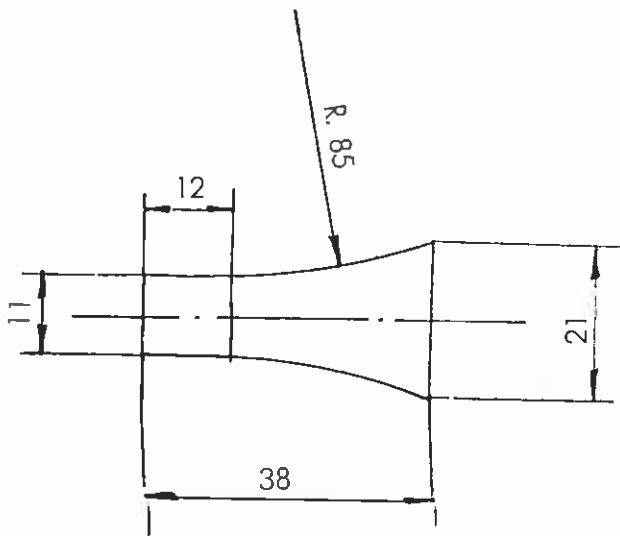
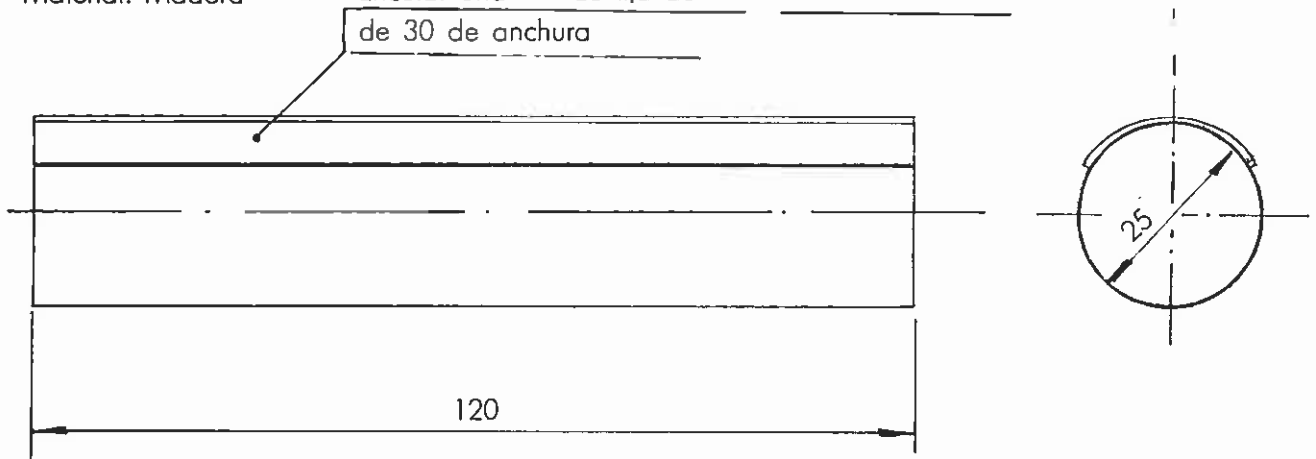

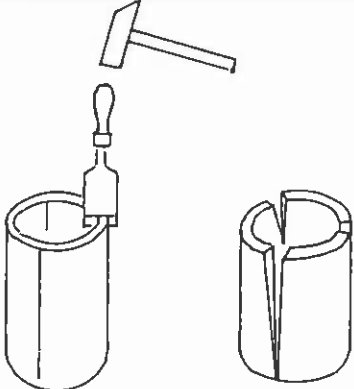
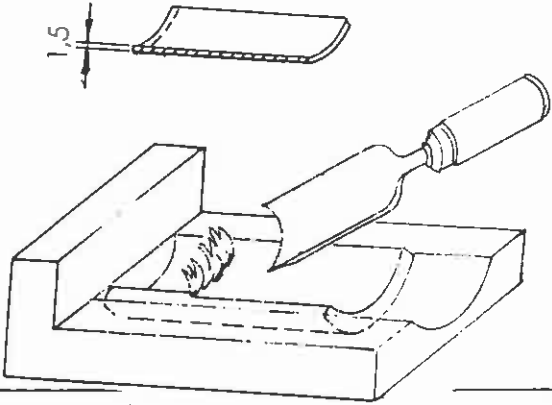
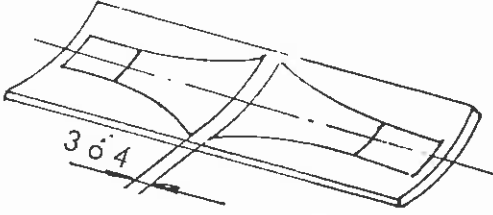
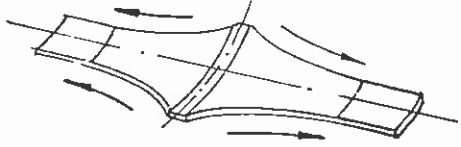
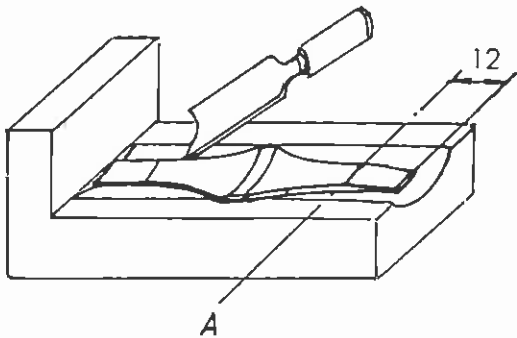
<p>Oper. 1.º</p>		<p>Partiendo de caña de Ø 30 por 80 de longitud hacer tres ranuras al cilindro a 120º aproximadamente.</p>
<p>Oper. 2.º</p>		<p>Sin tocar el exterior de la caña, desbastar con la gubia el interior de ésta dejándola toda ella con un espesor de 1,5 mm.</p>
<p>Oper. 3.º</p>		<p>Por la parte interior o desbastada marcar con la plantilla la silueta de las palas dejando entre ambas 3 ó 4 mm. aproximadamente.</p>
<p>Oper. 4.º</p>		<p>Recortar de esta forma con la navaja, cortando siempre del eje hacia los extremos.</p>
<p>Oper. 5.º</p>		<p>Quitar un poco de espesor en los extremos partiendo de la línea A ya marcada anteriormente hasta descender en las puntas a un espesor de 0,5 mm.</p>

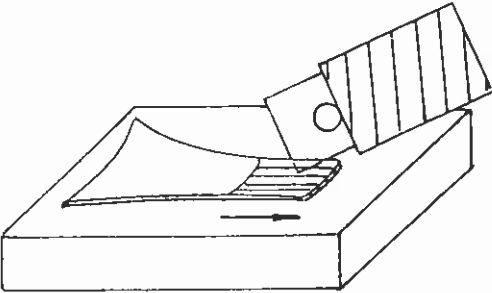
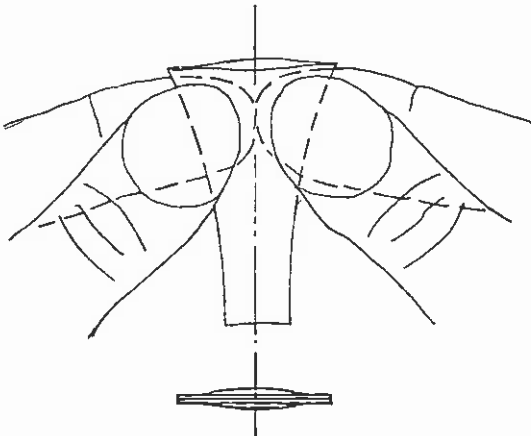
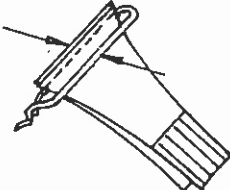
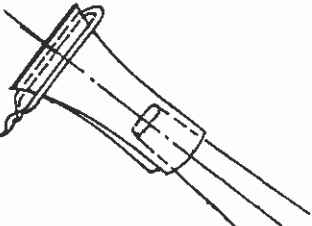
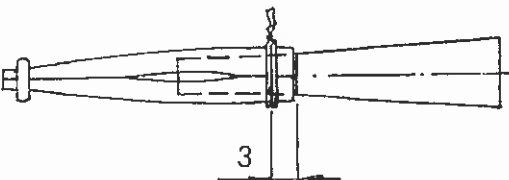

Oper. 11.º		<p>Con la punta de la cuchilla hacer varios cortes paralelos partiendo de la línea marcada anteriormente hacia afuera según indica la flecha.</p>
Oper. 12.º		<p>Colocando los trozos de caña mirándose por la parte interior, presionar suavemente con los dedos índice y pulgar de ambas manos varias veces hasta conseguir que los extremos de las palas queden rectas sin romperse.</p>
Oper. 13.º		<p>Poner la brida y hacer presión con el alicate en los puntos que indica la flecha con el fin de que las palas queden bien apretadas.</p>
Oper. 14.º		<p>Presentar las palas en el tudel e introducirlas hasta la línea anteriormente marcada en éste.</p>
Oper. 15.º		<p>A la medida indicada amarrar con el alambre dando dos vueltas.</p>

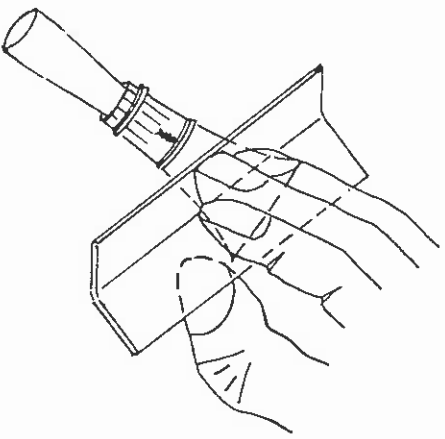
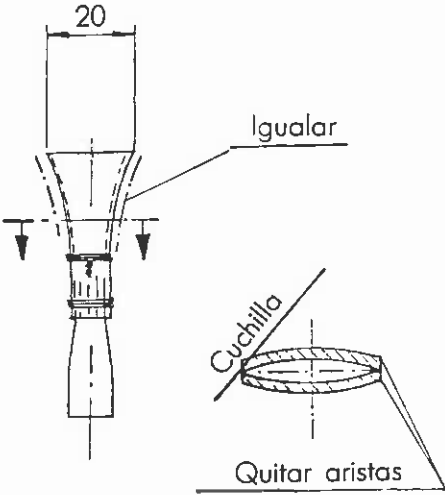
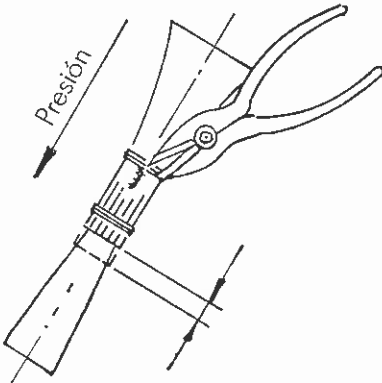

<p>Oper. 2.º A</p>		<p>Con lija igualar y desbastar a gusto la zona que en la anterior operación era de esmalte y con más cuidado la zona ancha de las palas a la que habíamos quitado el esmalte en la operación n.º 9.</p>
<p>Oper. 3.º A</p>		<p>Poniendo el canto de las palas perpendicular a la lija igualar y redondear a gusto del constructor para llegar a la cota de 20.</p> <p>Una vez hecho esto con cuchilla ir quitando las aristas que hemos dejado anteriormente y repasar con lija.</p>
<p>Oper. 4.º A</p>		<p>Cortar y quitar el alambre superior, una vez hecho esto sujetando el tudel con la mano derecha, oprimiendo las palas con el dedo índice y el pulgar de la mano izquierda, hacer presión hasta que las palas se introduzcan a tope en el cono del tudel.</p>













## El segundo palomar

Un par de años más permaneció el palomar de la plaza del General Loma, que fue desplazado a lo alto de la cuesta de San Vicente, sobre el Mache y las escaleras de San Bartolomé.

No hubo otra razón para su cambio de lugar que la protesta de los vecinos de la plaza del General Loma.

Once de ellos presentaban un escrito al Ayuntamiento, con fecha 27 de enero de 1925, en el que formulaban su protesta, alegando lo inadecuado del palomar, teniendo en cuenta sus dimensiones, su estructura y el abandono en que se tenía tanto al edificio, como al jardín que lo rodeaba, estimando que decía muy poco en favor del gusto y del ornato de la población.

Además hacían notar que era insuficiente el palomar para alojar a las palomas, por lo que muchas de éstas tenían que permanecer a la intemperie durante la noche.

Entendían que constituía una amenaza para la salud de los vecinos y aludían a las molestias que a éstos les ocasionaban al posarse en los balcones, miradores, antepechos y cornisas, llevando a todos estos sitios la suciedad y olores característicos de dichos animales.

A la vista del escrito, en la sesión del 4 de febrero el Ayuntamiento solicita informe al ins-

pector de Jardines, interesando de éste que manifieste si puede trasladarse el palomar a "La Florida", sin que perjudique a las plantaciones del parque, y, de no poder efectuarse el traslado, se derribaría y serían construidos otros palomares en lo alto de la cuesta de San Vicente, frente al lugar donde se encontraban el retén de la Guardia municipal y, hasta hace poco, el Parque de Incendios.

En informe fecha el 28 del mismo mes el inspector de Jardines, que lo era Alberto Martí-

de la plaza del General Loma en cuanto al aspecto estético, acompañaba un álbum artístico confeccionado por un fotógrafo de Sevilla, donde se reproducía el citado edificio columbífero, al que se calificaba de "precioso palomar".

A la vista del informe el 16 de marzo acuerda el Ayuntamiento que por el arquitecto municipal se construyan nuevos palomares, advirtiendo que en ellos se procurara la dotación de agua.



nez de Aragón, manifiesta que no encuentra procedente el traslado del palomar a "La Florida", por estar comprobado que en la plaza de la Virgen Blanca las palomas arrasaban todas las flores, como la misma hierba. Como réplica al escrito de protesta presentado por los vecinos

El 8 de mayo presenta dicho técnico, Javier Aguirre, el proyecto, acompañado de un presupuesto que ascendía a 2.210,70 pesetas.

Unos días después, el 27 se acuerda la convocatoria de la subasta y el 8 del mes siguiente



# Paleontología práctica

SECCION DE PALEONTOLOGIA DE LA EXCURSIONISTA MANUEL IRADIER

## RECOLECCION DE FOSILES

La recolección de fósiles es de la mayor importancia y debe realizarse con el máximo cuidado, ya que de las precauciones tomadas, depende la mayoría de las veces el éxito de los estudios que ulteriormente se lleven a cabo.

Cuando los fósiles son de pequeño tamaño, su recolección es relativamente sencilla, bastando un poco de práctica y un escaso instrumental (martillo de geólogo y cinceles).

Los fósiles se encuentran en las rocas sedimentarias, aunque las de naturaleza muy gruesa (conglomerados) casi nunca los contienen o están muy deteriorados.

Buenos yacimientos de fósiles suelen encontrarse en las canteras en explotación, en los desmontes de las carreteras o del ferrocarril y en general siempre que la roca aflora naturalmente y sus estratos sean fácilmente

accesibles, siendo preferibles los sitios en que ésta haya estado durante mucho tiempo expuesta a la acción de la intemperie, pues entonces los ejemplares suelen aparecer en relieve y se desprenden con mayor facilidad. Por esta razón los fósiles deben buscarse en los barrancos, en las laderas de los torrentes, en los escarpes donde afloran los estratos.

## LOCALIZACION DEL YACIMIENTO

Tiene especial importancia anotar la localidad de donde proceden los fósiles, ya que un fósil sin localidad, pierde gran parte de su valor científico.

Del estudio ulterior detallado del fósil, todo se puede deducir:

Clasificación, edad geológica, facies de formación.

Cada ejemplar debe ser envuelto por separado. Todos los procedentes de un mismo yacimiento

y nivel estratográfico se empaquetarán en una misma bolsa.

## EXCAVACIONES

Cuando se trata de fósiles de gran tamaño suele ser necesario realizar trabajos auxiliares, para poner al descubierto los fósiles y extraerlos del yacimiento en buenas condiciones. En la excavación las piezas fósiles deben ser cuidadosamente respetadas sin alterar su posición relativa en el yacimiento, dejándolas aisladas sobre montículos en la misma roca donde se encontraron. Luego hay que proceder a la recuperación de las piezas. Por lo general los huesos de vertebrados se rompen y se desmoronan con facilidad al ser extraídos, por lo que es necesario someterlos a una preparación previa.

Un método corriente consiste en impregnar los huesos con goma laca disuelta en alcohol.





y fisuras, al aumentar de volumen, provoca la disgregación. Este método es muy adecuado para abrir las pizarras.

### **TECNICA DE TRANSFERENCIA SOBRE RESINA SINTETICA**

Se ha desarrollado modernamente una técnica de preparación de los fósiles contenidos en una roca, que consiste en transportarlos a un bloque de resina transparente (sintética).

Se procede a colocar el fragmento de caliza que contiene el fósil, en una cubeta rectangular, recubriéndole con resina sintética líquida, que se deja consolidar hasta que quede formado un bloque rígido.

Luego se desprende de la cubeta, y se coloca en posición invertida, en otra cubeta de vidrio de mayor tamaño, con la superficie posterior de la roca al descubierto, en un baño de ácido clorhídrico diluido, que poco a poco va disolviendo la caliza, hasta aparecer el fósil por la superficie posterior, que estaba oculta por la roca. El ejemplar así preparado tiene la ventaja de que puede verse por ambas partes.

### **CONSERVACION DE LOS FOSILES**

Para evitar el desmoronamiento de materiales poco consistentes, se puede impregnar el fósil

con goma laca disuelta en alcohol. Los fósiles piritosos y sobre todo los formados por marcasita se oxidan fácilmente en contacto con la atmósfera. En tales casos, se barniza con goma laca disuelta en alcohol o con algún material plástico fluido.

Otro método es incluir el fósil (cuando no son muy grandes) en resina sintética. Cuando se trata de fósiles únicos o muy raros, es frecuente obtener reproducciones en escayola, que permiten el estudio y su incorporación a colecciones y museos.

---

■



"... ¡Jopé, las ocho!, ¡qué poco dura la noche de los sábados! Tengo el tiempo justo... vamos... ¡arriba!, rápido, la mochila, ... ¿dónde tengo el chubasquero?, ... me falta la navaja. Hemos quedado a los 8,30. Para variar llegaré el último y tendré que pagar la consumición. ¿A qué hora me acosté anoche?, ... ¿Dónde vamos hoy? ... ¡Jo, qué clavo más horrendo llevo encima!

Hemos salido de Vitoria en dirección a Bernedo. Tengo sueño y me da la impresión de que hoy no va a ser un buen día. Tenemos intención de subir a San Tirso y Peña del León. Al llegar al pueblo, tomamos la pequeña carretera que asciende, es un decir, hasta la ermita de Ntra. Sra. de Ocón. Casi ni me he enterado del viaje y ya me encuentro en la campa de la ermita de donde comienza la subida. Como un autómatas me dejo llevar cruzando la campa y comenzamos a ascender en dirección a la peña. Nada más cruzar la campa, nos encontramos con un ancho camino que asciende poco a poco por la ladera en dirección Oeste. Vamos por un bonito y cerrado hayedo que permite disfrutar de un ambiente fresco muy beneficioso para aplacar la "manifestación de enanos" que tengo en mi cabeza. Vamos ganando altura, el camino empieza a serpentear ascendiendo rápidamente. ¡Cómo sudo! ¡Qué sed!, ... normal, por no parar estoy subiendo con el plumífero puesto... de pena. En

momentos como éste aborrezco los gintonics, el pacharán y demás inventos que tan deliciosos saben a la noche.

El camino, tras varios giros ha dejado atrás el bosque y enfila directamente un abierto collado junto a la Peña de San Tirso. El sol luce y veo que a pesar de todo aguanto el ritmo de los demás. El camino, muy marcado, nos lleva directamente a la peña y vemos en su base, y aprovechando el hueco de la misma, la ermita de San Tirso, excelente refugio hoy en día en no muy buenas condiciones, gracias a los oficios de algunos "Buenos montañeros". El camino toma ahora una empinada rampa que deja enseguida abajo la citada ermita. Esto ya va mejor. En algunos tramos, el hielo obliga a realizar posturas extrañas y esto me estimula y me ayuda a superar el tremendo clavo que llevo encima. Casi sin enterarme superamos la cuesta, un tramo llano con fuerte pendiente a la derecha y una subida final, nos pone en el buzón de San Tirso. El paisaje es sencillamente grandioso. Ante nosotros, se abre al sur toda La Rioja, la Sierra de Cantabria nos muestra sus esbeltos picos y al norte divisamos toda suerte de cumbres alavesas, guipuzcoanas y hasta el Pirineo Navarro. Me encuentro mucho mejor, pero empezamos a notar cierto "vacío espiritual". Creo que lo mejor sería dejar la cumbre y buscar un resguardo donde poder al-

morzar. Seguimos un poco la cresta en dirección oeste hacia la esbelta cumbre de Peña León. Al poco... ¡Parada y Fondal, ... estupor, .... desencanto, .... risas de mis "compañeros", .... ¡Me he dejado el vino en casa! No importa, mis amigos me ayudan en tan mal trance. Seguro que esto tendré que aguantarlo todo el día.

Tras reponer fuerzas, seguimos por la cresta siendo esto un auténtico placer. El corte rocoso que a nuestra izquierda se precipita a La Rioja da a esta travesía un encanto especial. El hielo no existe y el sol nos brinda su tibieza en este día de enero. Esto es precioso y la vida es bella. Casi sin enterarme hemos llegado a Peña León. ¡Curioso!... ¿Por dónde subiran las cabras hasta aquí?, pero, ... ¿de qué cabras estoy hablando, los animales o nosotros? Un punto Geodésico señala la cumbre y junto a él el buzón. Ha sido rápida la subida. Desde la Virgen de Ocón a San Tirso, 1 hora y 10 minutos, y desde San Tirso a Peña León no ha sido más de 40 minutos. Además, el espléndido paisaje contribuye a que el tiempo invertido se haga más corto.

Volvemos sobre nuestros pasos. Desventajas de ir en coche particular. Como añoro en estos momentos aquellas travesías de la Excursionista en que el autobús nos iba a buscar a otro pueblo distinto del de la salida. Ya bajamos por el hayedo de





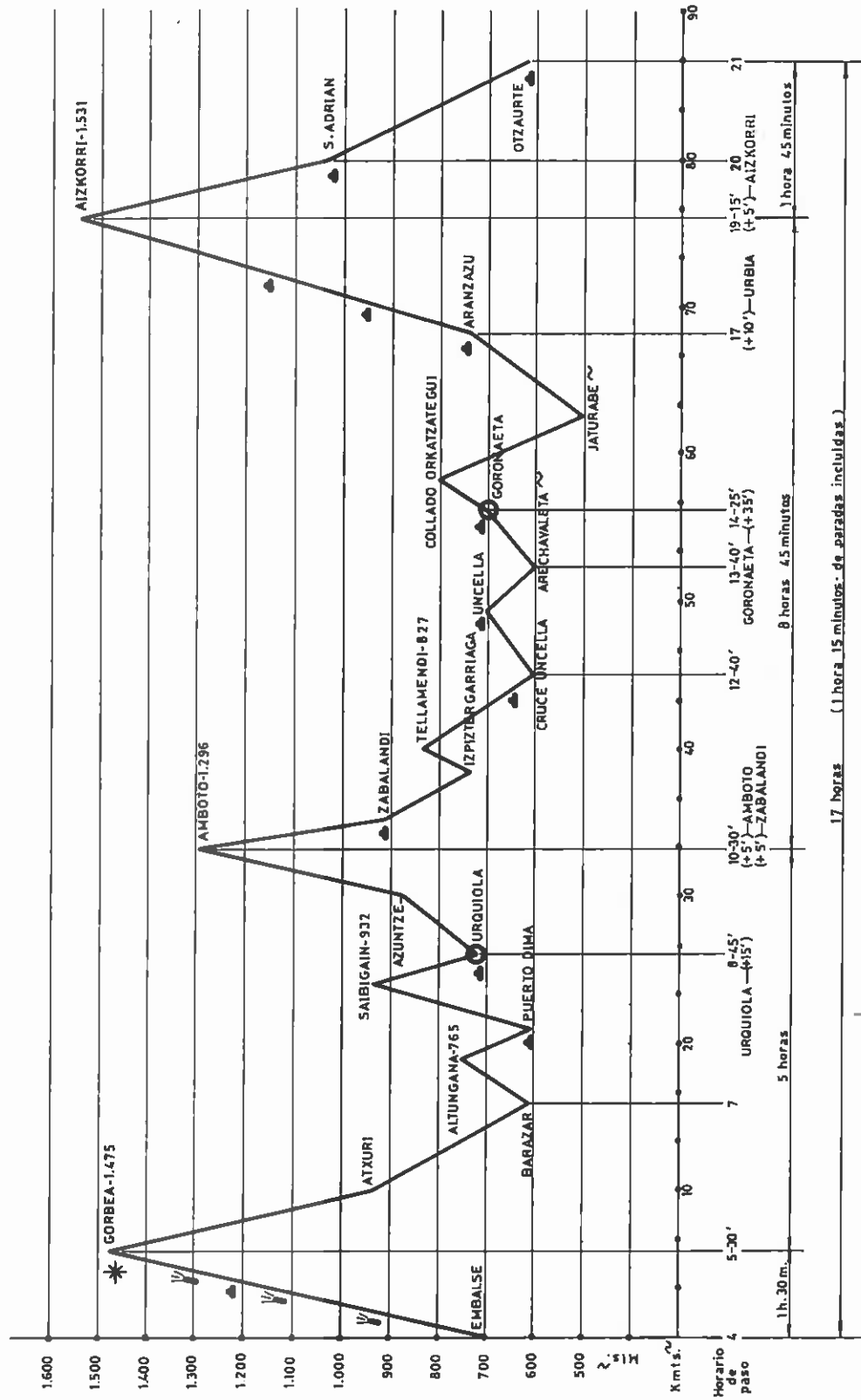

- Subida con luz artificial
- \* Llegada con luz natural
- ▲ Fuentes
- Paradas base
- ~ ~ ~ Aproximadas

17 horas (1 hora 15 minutos de paradas incluidas)

Las dos y media. La ciudad muestra su peculiar aspecto en una noche de sábado. Una mezcla de sueño, tabaco, alcohol y desilusión va borrando la falaz alegría reflejada en los rostros de los transeúntes, que poco a poco se diluyen en los nichos, masas ingentes de ladrillo e ilusiones de mis compañeros en el tiempo. Es el gong de la retirada y, al unísono, unos cuerpos se desperezan al dictado de sus mentes, fuertes, locas, confusas, ... diferentes.

Las tres. Atrás queda el vehículo que nos ha traído hasta aquí; no sin cierta nostalgia, pues seguramente en varios momentos del día, que pronto comenzará a ver la luz, sentiremos su abandono. Las canteras en la noche parecen quejarse ante el paso silencioso de tres representantes de esa especie humana que ha violado sus rocas vírgenes desde años atrás.

Un puñado de luz artificial que, acariciando las piedras y el polvo del camino, se adelanta unos metros sobre nuestros pasos, va robándole a la noche su negra oscuridad y transportándonos en el silencio. Monte arriba; sutil niebla; invisibles estrellas en lo alto; arrogantes siluetas alrededor; madrugadores trinos variopintos; rocío en la hierba que humedece nuestros pies; arriba; se espesa la niebla. El desnivel se va salvando con facilidad sumidos en la alegría del comienzo. Chistes, bromas y carcajadas, rompen el silencio en

el entorno de Gongga y penetramos en las landas de Sekelecuarre. La fuente de Pagazuri, en otras ocasiones ansiada para refrescar nuestras gargantas y llenar las cantimploras, queda a la derecha de nuestra marcha derramando plácidamente el líquido, razón de su existencia, monte abajo. Arroriano se siente a nuestra derecha, pero ¿está realmente ahí? Una duda nos asalta: ¿hemos tomado la desviación a la derecha para alcanzar la cruz por su parte este? El haz de luz que emiten nuestras linternas se disipa a dos o tres metros, lo que hace imposible visualizar nada; sin embargo, la pendiente a nuestra derecha, que ya no puede ser Arroriano, nos anima a abandonar este ancho camino que sin duda es el que conduce a Sarría y buscar la cruz siguiendo la línea de máxima pendiente.

A pesar de la intensidad de la niebla y del fuerte repecho que tenemos que salvar, no tardamos mucho en toparnos con la cruz. Las cuatro horas treinta y cinco minutos. Hasta este trozo de metal, estos diecisiete metros que el capricho del hombre ha querido aumentar a la máxima altura de la provincia, parece agradecer nuestra breve compañía. Ahora vienen a mí esas treinta veces que mis piernas y mi entusiasmo me han traído hasta aquí; las recuerdo de maneras muy diversas: con nieve, sol, calor, frío, lluvia, ..., pero nunca envuelta en esta nube

que parece aliarse con la oscuridad para agrandar nuestras pupilas. Sin duda estas sensaciones que percibo no se borrarán nunca de mi mente y aumentarán esa magia que el paisaje y los montes de mi tierra me han hecho concebir. Donde el viento áspero y húmedo sopla con fervor y al tiempo que humedece nuestros cuerpos seca y da fuego a nuestros corazones; donde se respira libertad porque no hay nadie, donde se ama en el silencio, donde se vive gota a gota.

He sacado el chubasquero para protegerme de la niebla y el frío y he depositado la tarjeta en el buzón. Bajamos. Esto es caminar a ciegas en una nube. Sólo un buen conocimiento del terreno y las marcas rojas sobre las piedras, que los frágiles haces de luz de nuestras linternas buscan con denuedo, nos permiten ir avanzando lentamente pero con la seguridad del buen camino. Altamiñospe. La hierba mojada ha hecho ya que nuestros pies se encuentren empapados. Los resbalones son frecuentes por estas fuertes pendientes herbosas. Paso a paso, piedra a piedra, marca a marca. Estamos en Arimekorta. Aquí la niebla no es tan intensa y nuestros focos de luz chocan de vez en cuando con los animales que imperterritos yacen en el húmedo suelo consumiendo sus noches de frío y soledad. Conectamos con la pista de tractores que baja hacia Ubidea. El riachuelo que







tando a contemplar este trozo de Euskalerría desde sus escarpados perfiles.

Urquiola. Las nueve y diez minutos. Paramos un cuarto de hora para secar nuestros pies y cambiar de calzado. Tomamos agua en las cantimploras que hasta el momento hemos utilizado muy poco. Comemos unos frutos secos, buen trago de agua y... adelante. Hay una suave pista que bordea Urquiolamendi por la derecha, entre el monte y un bosque de abetos de Lawson. La enfilamos a buen ritmo y alcanzamos las campas de Azunze. Arriba, a nuestra izquierda, quedan Kurutzeta y Elgoi; un poco más adelante las marcas rojas que trepan entre el raquí-tico hayedo se encargan de avisarnos para aminorar este vivo paso que nos ha traído desde Urquiola. un sostenido esfuerzo, un crujir de rodillas, un sublime deseo de alcanzar lo inaccesible. Salimos del hayedo; el inmenso azul por encima de esa gigantesca piedra parece no distanciarse de la cumbre más de lo que hay entre el mar que corre por mi cuerpo y ese otro mar de Manrique que baña los pueblos y las ciudades. Esto es el cielo. Alguna vez, al subir hasta aquí, a esta altiva piedra emparentada con la neblina, ha esperado ver una mano, oír una voz, un latido, y he bajado amando más a mi tierra: la magia de las montañas.

Diez minutos de parada para echar la tarjeta, esperar un poco

a Antonio que debido a las lisas suelas de sus zapatillas se ha quedado un poco rezagado, tomar agua y respirar hondo. Las diez cuarenta y cinco.

Los cuatrocientos metros de desnivel hasta Zabalandi, que parece poder alcanzarse en dos zancadas, son un penoso descenso de algo más de media hora, que castiga las piernas sin piedad, sobre todo las rodillas, y obligan a dar cada paso con sumo cuidado, máxime con el calzado que llevamos, no apropiado para este terreno, pero sí para nosotros en la travesía en general.

Zabalandi. Cinco minutos para beber agua en esta hermosa y estratégicamente situada fuente, llenamos las cantimploras y adelante. Entre Izpister y Tellamendi, mientras descendemos suavemente, recreamos la vista contemplando el angosto Valle de Aramayona, setecientos metros más abajo. Circundado por Izpister, Orisol, Durakogain, Murugain y Tellamendi, sus aislados caseríos desperdigados entre el verdor y la paz que inspira a nuestro espíritu, parece hallarse uno ante la poesía de Garcilaso o ante un ingente pastel de rumiantes. Contrastes. Sí. ¿Qué tiene que ver todo esto con la vida en asfalto que nos espera mañana? ....

De nuevo el plano hacia arriba y la cruz de Tellamendi a nuestro alcance. Otra vez la cruz. Descendemos ahora por fuertes pendientes, que machacan poco

a poco nuestros forzados cuádriceps, hasta el molino Cuatro Vientos, donde hay una fuente; una ondulada pista nos conduce hasta el cruce de Uncella. La una de la tarde. De aquí parte una carretera que sube hasta Uncella y desciende luego hacia Arechavaleta bordeando Murugain por su parte Sur. Son unos siete kilómetros que nos ocupan una hora de sudor y ansia de llegar. El sol calienta fuerte y apenas corre aire que lo haga más soportable. Los recipientes de agua se vacían sobre las gargantas y las cabezas. Aprendemos la lección: es necesario un buen sombrero para protegerse del sol. No obstante, es fácil proveerse de agua en este tramo. Al entrar en Arechavaleta, las dos de la tarde, nos ofrecen el preciado líquido en una casa al borde de la carretera. Agua del monte. Zumo de la tierra. Parece como si en premio a nuestro esfuerzo nos devolviera el sudor que vamos desperdigando por el camino. El paso por el pueblo coincide con la tradicional hora del vermuth y nuestros cuerpos, sudados y con la peculiar indumentaria, son blanco de la mirada de la gente. Ellos se lo pierden.

Los cuarenta y cinco minutos que tardamos en alcanzar el pantano de Urkulu, en Goronae-ta, ascendiendo por la carretera, son premonición del cansancio que poco a poco va haciendo mella en nuestros cuerpos. Una espléndida fuente situada



tación. Los recipientes se hallan vacíos; así pues, hasta Urbía.

Se divisa el collado de Elo-la, paso entre Zabalaiz y Enaitz. Un esfuerzo más para salvarlo y aparece Urbía. Nunca he tenido tantas ganas de llegar. Aquí, el agua fresca y cristalina brotando de la tierra es el mejor de los manjares. Paramos un cuarto de hora que aprovechamos para dar descanso a nuestros cuerpos y deleitarnos contemplando el paisaje. La sola estancia aquí es relajante. Una mirada hacia la sierra que no transporta. La niebla luchando contra la muralla infranqueable, apenas se abre paso entre Aitzkorgain y Andreatz. Más agua. Antonio se ha desanimado y prefiere llegar hasta San Adrián bordeando la cumbre. Le vemos desaparecer corriendo entre las verdes colinas de estas maravillosas campos. Arriba. Al pasar por la txabola Arbelar unos

perros nos saludan con sus alcadados ladridos y miramos con envidia sus alegres saltos que nuestros cansados cuerpos no serían capaces de dar. Pronto vemos perros enanos entre txabolas diminutas.

La veleta. El saludo a Aketegui a nuestra izquierda, el sendero con sus desgastadas piedras y la misteriosa fuerza que nos transporta. ¡Ahí está! El final, la culminación, el triunfo... Aitzgorri. La ermita, los buzones, la pequeña cruz, la barandilla ante el barranco... todos son testigos de nuestra alegría. Miro hacia el cielo. El mismo cielo que cobijara diminutas estrellas en Gorbear y que casi tocamos en Amboto. Ese almacén de agua que de vez en cuando se abre y da vida a la tierra. Ese cielo que quisiéramos alcanzar. Ahora, con los pulmones llenos de aire puro con que este paraje nos agasaja, por encima de la

nube que cubre el infierno de ahí abajo, abandonados paso a paso, gota a gota, los prejuicios, el odio, la envidia y tantos y tantos atributos de los humanos, uno se encuentra a sí mismo. Quizá mañana, cuando me encuentre pisando el asfalto y respetando los semáforos, cuando tenga que sonreír aunque no quiera, cuando engorde mi cuerpo ignorando la miseria, volveré a ser el enano que ve a los lejos estas cumbres, pero ahora soy yo, solamente yo.

Las ocho de la tarde. Los cuarenta y cinco minutos de descanso hasta San Adrián golpean nuestras piernas como queriendo despertarlas de un largo sueño. Algo más tarde, en el refugio, brindando con una botella de sidra y comiendo algo para reponer fuerzas, acaba entre recuerdos nuestra aventura. Ha valido la pena.

---



Vno. de el de Murua, Celedón López de Ypiña Vno. de el Lugar de Echagüen, Domingo de Arri rexidor y Vno. de el Lugar de Acosta y Domingo Ruiz de Lazcano rexidor y Vno. de el de Cestafe: por nosotros mismos y en virtud de papel pribado que hemos exivido, y comisión Berbal que tenemos de nuestros respectibos pueblos, por quienes portamos Voz y Cauzión de Varto grato Solvendo, a manera de fianza de que estarán y pasarán y abrán por firme lo contenido en esta escriptura, y quanto en ella se capitulare, bajo de obligazion que para ello lo hacemos, en la forma que por derecho mas fuerte y firme sea De la una parte: y de la otra, Thomas de Arberas, Maestro Zirujano, y vecino que he sido en la Villa de Alegria, y al presente me allo en este dho. Lugar de Manurga y Decimos por ante el infraescrito esno y testigos hemos ajustado y combenido en la manera siguiente:

Loprimerero que yo el dho. Tomas de Arberas Mtro. Zirujano e de servir y asistir de dhos. doce pueblos y a sus individuos por espacio de nueve años Corrientes desde la fecha de esta estra con la puntualidad y Caridad de vida a curar todas las enfermedades; a ezepcion de las de mano airada, galico y los partos, que a estos asistire con la caridad que nezesiten semejantes lanzes, Contribuyendo cada dia como pueda, el Pobre como Pobre, y el Rico como Rico. Y asi vien he de tener un manzebo sangrador, el qual ha de afeitar a los vezinos de dhos doze Lugares de quinze a quinze dias, y los ha de cortar el pelo, a los que tubieren gusto de azerlo Yt. Es condizion que por razon de asistir Yo el Dho. Arberas a la curazion de dhas enfermedades a todos los individuos de los nominados doze pueblos y el referido manzebo a lo que ha espezificado en la forma mas conduzente me han de contribuir y pagar por cada pagador de los que componen dhos doze lugares y de los que ubiere en cada uno de dhos años; a seis zelemines y quartillo de trigo bueno de dar y tomar hazien-

do repartimiento y pago por S. Miguel de cada año, segun estilo y costumbre de dhos lugares, y lo que importare de aqui a S Miguel del sepbre. venidero de este año, su prorrateo me han de aprontar y disponer el repartimiento y paga para dho dia es condición que he de Bibir y avitar yo el Dho. Mtro. en el referido Lugar de Ondátegui en el que me an de buscar dhos. Rxos. y los referidos pueblos y sus individuos Casa dezente para la avitazion y residencia continua en dhos. años, Libre de contribuciones de Hermd; y Jurisdizion; y con la Zircunstanzia de que no he de servir mas que los dhos doze lugares y sus individuos con arreglo a lo que ba referido sin tomar ni servir los lugares de Eribe y Buruga, ni sus individuos para que de esta forma puedan ser mejor servidos Yten. Es condicion y se declara que en el caso de no pagar los tres curas que hay en los doze lugares a fanega de trigo cada uno por asistirles a la curazion de enfermedades, y afeitarles segun estilo y costumbre a semejantes sujetos a de ser los dichos doze lugares, abonarme ademas de los seis celemines y Qllo lo que en tal caso no se completase por dhos curas hasta las referidas treze F. de trigo De manera que en dicho caso me han de pagar por cada pagador, segun ba referido los seis zelemines y quartillo de trigo y ademas a de ser de la obligazion de dchos doze lugares Abonarmela las nominadas treze Fs de trigo que se a Contemplado corresponde pagar a dchos. Curas Entterados Nos los sobre dchos Rejidores De las condiziones y obligaciones que ban puestas, las azeptamos, y nos obligamos por nos y en y representazion de ntos respectibos doze lugares y sus individuos, a buscarle Casa a dch Arberas para su avitazion Continua en dho lugar de Ondategui, para que en el pueda Bibir, Libre de contribuciones De hermandad y jurisdizion segun ba advertido En cuia atenzion y cumpliendose por el suso dho y su manzebo Con lo cual ba referido y es de su cargo y obligazion de cada año con la puntualidad y atenzion que corresponde a pagarle



# Ultima confesión con intérprete en euskera

ASOCIACION CULTURAL DEL VALLE DE ZUYA: "Amaika herriak"

En un libro de la parroquia de Astóbiza encontramos la partida de defunción de un carbonero, que toda la vida había hablado euskera, no sabía el castellano; por el contrario, el cura de esta parroquia no sabía el euskera y la confesión se realizó con intérprete. Hay muchos detalles interesantes en esta partida. Comienza así:

"En 18 de agosto 1836 se dio sepultura eclesiástica en el cementerio de la iglesia parroquial de Santa Marina de este lugar de Astóbiza al cadáver de José Joaquín de Eavillon, de edad de 66 años..."

El viejo pueblo de Astóbiza, que se halla sobre el monte, según se baja hacia Barambio, a la altura de Urquillo, a su izquierda según se baja, ha ido desapareciendo con el paso del tiempo; hoy es prácticamente un despoblado. La iglesia está sin culto, abandonada, no hay vecindario. Allí existió una famosa casa-torre, solar de los Astóbizas, Ugartes y Múgicas. Hoy quedan apenas unas ruinas de su brillante pasado.

Con la construcción de la carretera —anteriormente el camino real— que baja de Zuya a

Barambio, fue perdiendo vida el pueblo y ganando en importancia los barrios de Urquillo y Ciórraga. La escuela se estableció en este siglo a la vera de la carretera.

A la parroquia de Astóbiza pertenecían los vecinos del pueblo, los barrios citados de Ciórraga y Urquillo, y además los de Eskartegui y Altube. Un amplio territorio con numerosos y dispersos caseríos. Efectivamente, también Altube pertenecía a la parroquia de Astóbiza. Nuestro personaje

"falleció el día anterior sobre la una de la noche en un caserío titulado de Oñate en el Camino de Altube, jurisdicción de Zuya y correspondiente a esta feligresía de Astobiza."

Hoy sigue teniendo este nombre uno de los caseríos de la bajada de Altube, caseríos que van jalando el Camino Real, para defensa y refugio de los arrieros en las llamadas "Gradas de Altube". No sabemos si se había acogido circunstancialmente al sentirse enfermo o si se hallaba de patrona en el mismo. ¿Quién era este personaje? José Joaquín de Eavillon era "natural de Elorrio, Jurisdicción de Bergara en la Provincia de Guipúzcoa, viudo que





# El paisaje vegetal de Euskal-Herria (I)

(En torno al concepto de paisaje)

GERMAN BASTIDA

El concepto de paisaje puede ser abordado desde muy diversos puntos de vista, en función de la formación y experiencia anterior de quien intenta aproximarse a él. Se trata de una noción difusa, empleada a lo largo de la historia con muy variados significados, que han ido perfilándose con el paso del tiempo, dando lugar a un progresivamente más amplio abanico de enfoques del término, y a sus respectivas y variables definiciones.

A ello ha contribuido la diversificación de los elementos que entran en su composición, que lleva consigo la intervención para su estudio de ciencias muy distintas, y también de artes que permitan la interpretación de algunos sutiles mecanismos del

mensaje sensorial, especialmente de la percepción visual.

Partiendo de la concepción clásica, que entendía el paisaje como el "simple trasfondo estético de la actividad humana", cuyo intento de expresión se plasmó mediante la pintura, y pasando por las primeras teorías sobre la visión, expuestas por el obispo Berkeley, llegaríamos al estado actual, en el que, a través de estudios sistemáticos y técnicos (que contemplan además mensajes auditivos y olfativos) llevados a cabo tras la segunda guerra mundial, acerca de la percepción del espacio y del proceso de reacciones que la información recogida provoca en los diferentes individuos, el paisaje es definido como un recurso, e incluido como tal en cualquier

proceso de planificación o de toma de decisiones frente a actuaciones concretas en ordenación del territorio.

Pero todo no es tan sencillo: dentro de los temas medioambientales, el paisaje presenta una problemática particular, uno de cuyos principales exponentes puede ser "el conflicto existente dentro del propio tema paisajístico entre los enfoques científico-racionales, resultantes de considerar el paisaje como una síntesis histórica de la evolución experimentada por la utilización del suelo, que inciden directamente en el estado de conservación de los recursos naturales, y son fácilmente cuantificables y, por otro lado, los enfoques estético-sensoriales de aspectos que, matizados casi siempre por condi-

El paisaje emocional y cultural, se definen en términos como bello, melancólico, apacible, atrayente, etc... y manejan conceptos difícilmente cuantificables (pervivencia o no de conjuntos estético-paisajísticos, culturas rurales modificadoras del paisaje vegetal, conservación de valores etnográficos, etc.). En este contexto, hemos de reconocer "la dificultad de desligar la idea de paisaje de una emoción estética e incluso, para muchos, de un estado de ánimo", ya que la percepción de la belleza de un lugar es, en términos de calidad, "un acto creativo de interpretación por parte del observador".

Volviendo a la línea antes expuesta, que identifica al paisaje con un recurso natural, un elemento más a estudiar dentro del medio físico, es necesario cuestionar la idea de paisaje = naturaleza intocada, tan alejada, por lo demás, de nuestra realidad, donde la profunda huella de la actuación humana resulta tan patente. En este trabajo, definiremos el paisaje como "el resultado perceptible de la acción de diversos modelos históricos de utilización del espacio, matizados por las propias potencialidades del medio físico sobre el que han actuado", siendo el objeto de la percepción el conjunto del medio físico, considerado como "el complejo de interrelaciones derivadas de la interacción de rocas, agua, aire, plantas, animales y hombres."

En cuanto a método, la forma de actuar más generalizada (y la que seguiremos aquí) consiste en la división espacial en unidades de paisaje que cubran la totalidad del territorio, homogéneas en su contenido y en su respuesta, estando la homogeneidad en función de la "escala de trabajo" o nivel de detalle requerido: a menor escala corresponderá, en general, mayor tamaño de las unidades y las variables a considerar en la descripción y valoración serán de orden superior, más agregado que a escalas pequeñas.

Desde el punto de vista de la descripción del paisaje, se considera a cada unidad paisajística caracterizada por la presencia en ella de varios tipos de elementos paisajísticos, como son:

- El paisaje vegetal y los usos agro-silvo-pastorales.
- Los artefactos o alteraciones (otras explotaciones no agrarias, obras públicas, industrias, asentamientos humanos).
- Los valores positivos de cualquier índole: escénicos, culturales, naturalísticos, etc.

El objeto principal de este trabajo es el paisaje vegetal: para estudiarlo, partiendo de la vegetación potencial, será preciso tener en cuenta las transformaciones a que la acción humana ha dado lugar, para llegar a la situación actual.

Al considerar al paisaje como escenario de la actividad humana, volvemos sobre la identificación paisaje = recurso natural, recurso difícilmente renovable y fácilmente despreciable. Miles de hectáreas que cambian de uso cada año en las zonas más pobladas de nuestro planeta son mudo testigo de la repercusión que cada acción humana causa en los valores perceptibles del medio.

Hacemos desde aquí una llamada para que, antes de cualquier asignación de usos al suelo, se efectúe un inventario del paisaje, con su valoración y su definición del binomio fragilidad-capacidad de acogida.

"El paisaje, fuente de belleza y emociones, es además un archivo, resumen y compendio del propio territorio. Por ello, su comprensión y consiguiente descripción nos hablará, además de su estado estético actual, de su evolución histórica, del porqué de sus formas y vegetación o de su dimensión cultural. Estos elementos que relacionan al hombre con el medio, y que constituyen su estructura, son los que dan ese particular sentido que transforma la naturaleza en paisaje. porque el medio existe en sí mismo, pero no se hace paisaje hasta que el hombre lo percibe."

"El paisaje constituye, en suma, un patrimonio natural y cultural de cada país, cuyo papel en el bienestar humano tiene un enorme peso."

# El grupo Korrikalari

ELOY CORRES

## 1. RAZON DE SER E IDENTIDAD

Hace ya algunos años llegó hasta aquí una de las tantas modas americanas que nos invaden: el llamado "jogging" y su manifestación en las carreras pedestres populares. Miles de personas de todas las edades nos pusimos un chandal y unas zapatillas y salimos a la calle a comernos los parques y el asfalto, haciendo compañía a aquellos dos o tres "chalados" que "de toda la vida" habíamos visto con cierta envidia trotar bajo la lluvia o el sol, cambiando kilómetros por sudor, por esfuerzo, por ganas de vivir. Mas como en todas las modas sucede, su fugacidad se hizo patente bien pronto y aquellos vistosos chandals, que habían agotado rápidamente las existencias de los establecimientos de ropa deportiva, quedaron poco a poco arrinconados en los armarios.

No obstante, gran número de personas que comenzamos a practicar el deporte más antiguo del

mundo: el pedestrismo, estábamos esperando una motivación como ésta para dar el primer paso. No cabe duda que el jogging y las carreras populares cumplieron este papel para nosotros. Toda esta gran tempestad dejó una importante resaca: adictos y esporádicos. Gente que hoy pulula por los rincones más idóneos de la ciudad, emparentados con la alfombra de nuestros parques, con el polvo de los caminos, o con el asfalto. Gente que ha encontrado una nueva filosofía; algo que resulta difícil de explicar huyendo de la metáfora y que se siente cuando el sudor corre por tu frente, cuando sabes que, si te lo propones, puedes llegar más allá.

EL GRUPO KORRIKALARI nació con la idea de asociar a todos estos corredores regulares y esporádicos, con el fin de conocernos, intercambiar ideas, reunir información de cuanto atañe a "nuestro mundillo", organizar actividades conjuntas, procurarnos asesoramiento adecuado y, en definitiva, fomentar la práctica del

deporte en su aspecto recreativo y de relación humana.

Este esquema, tal vez en la mente de muchos de nosotros desde hacía algún tiempo, comienza a tomar cuerpo en enero de 1984 tras una serie de reuniones y, de la escasa docena de "pioneros" llegamos hoy día a superar la treintena de korrikalaris de edades comprendidas entre los veinte y los cincuenta y tres años y de actividad tan diversa como desde quien corre una carrera al año al que lo hace asiduamente y con tan excelentes resultados como el campeonato de Alava de fondo, mejor marca de Alava en marathon o primeros puestos en numerosas carreras populares de reconocido prestigio. Todo el mundo tiene cabida en nuestro grupo: desde quien desearía correr, hasta el consumado atleta.

Hablamos aquí de carreras y competiciones, pero éstas no son sino una motivación más que nos conduce a practicar con asi-













7.º Premio. Libro: Aitor y Galder Ruiz de Gabiria, Iñigo Martínez Martínez.

8.º Premio. Libro: Etor López de Luzuriaga Sáez de Asteasu, Iker Crespo Inza.

Premio especial a la mejor presentación. Caja entomológica y pareja de *Attacus atlas*: Julio Zurbitu Aldama.

El reparto de premios se celebró el domingo 26 de octubre, en la Sala de Exposiciones de la Caja Provincial de Ahorros de Alava, patrocinadora de este concurso, en la C/ Independencia, 3, a la una del mediodía. Los premios fueron entregados por miembros de la Junta de la Sociedad Excursionista Manuel Iradier, y la sala, abarrotada de público, acogió con cálidos aplausos la entrega de los galardones a los jóvenes. La exposición se exhibió en los mismos locales, del 22 al 29 de octubre. En ella figuraban todas las colecciones de los concursantes, así como los premios y por otro lado una colección de muestra de las especies más representativas de la fauna exótica de artrópodos, mariposas, escarabajos, arañas, escorpiones, etc., formada por 1.125 ejemplares, pertenecientes a una colección particular, de un miembro de la Excursionista Manuel Iradier. Asimismo presentaba una selección de los insectos y arañas más grandes del Mundo, y que figurarían en el libro de los Records Mundiales, el "Guinness".



**EL ESCARABAJO MAS VOLUMINOSO DEL MUNDO**  
Es el escarabajo *Titanus giganteus*, de Brasil.  
Puede alcanzar los 20 cm de longitud

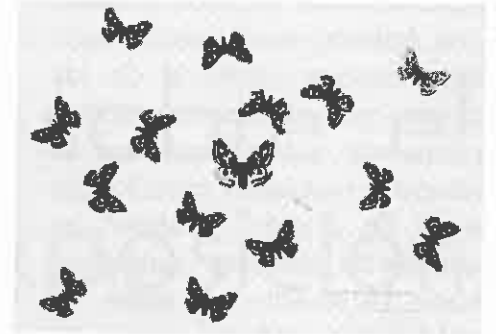

**EL OLFATO MAS AGUDO DEL MUNDO**  
Es el del macho de la polilla *Emperador* o Pequeño Pavón *Eudia pavonia*, que es capaz de captar el aroma sexual de la hembra a 11 km de distancia, con viento en contra.  
Vive en Alava

Entre ellos figuraban:

*La Araña más grande del Mundo*. *Lasiadora* de BRASIL, 25 cm. entre extremos patas.

*Insecto más pesado del Mundo*. Escarabajo *Goliathus*, Africa Ecuatorial, 100 gr.

*Polilla de mayor superficie alar*. *Coscinocera* hércules, Nueva Guinea, 263,2 cm<sup>2</sup>.

*Polilla de mayor envergadura*. *Thysania* agrippina, BRASIL, 30 cm.

*Polilla de mayor longitud*. *Argema mittrei*, MADAGASCAR, 30 cm.

*Mariposa de olfato más agudo*. *Eudia pavonia*, ALAVA, capta el aroma sexual de la hembra a la increíble distancia de 11 Km., con viento en contra.

*Escarabajo más voluminoso*. *Titanus giganteus*, BRASIL, Amazonas, 20 cm.

*Escarabajo más largo*. *Dynastes hércules* y *D. neptunus*, América Central y del Sur, 19 cm. y 18 cm. respectivamente.

El éxito de la Exposición fue rotundo, pues la asistencia del público se contabilizó en más de 5.000 personas visitantes, en una sola semana y teniendo en cuenta la poca publicidad que se hizo y la coincidencia con la Exposición de Miniaturas, que atrajo numeroso público, demuestra el gran interés que despertó en el pueblo de Vitoria. Este espectacular resultado y la petición reiterada de numerosas personas, anima a que el próximo año se realice la segunda edición. Se ha pensado en la conveniencia de organizar en el comienzo de la primavera y evitando las fechas de las evaluaciones de esa época, una Exposición Didáctica donde se haga la promoción del concurso y a la vez se impartan conociem-



## **HOTEL RESIDENCIA GASTEIZ \* \* \* \***

- \* Restaurante ARTAGAN (||||): Cocina Vasca e Internacional.
- \* Salones para Banquetes, Bodas y Cocktails.
- \* Bar Americano ITXASO: Ambiente selecto, música en vivo, coctelería.
- \* 5 Salones de Congresos, con capacidad de 15 a 200 personas.
- \* Servicios opcionales de azafatas, intérpretes, proyecciones, servicios a domicilio de banquetes y comidas de empresas, alquiler de coches. . .

\* Garaje: parking para más de 100 coches.

\* 150 Habitaciones: todas con baño completo, aire acondicionado, T. V. en color, vídeo, Hilo musical. . .

ORDENA HOTELERA



TODO UN ABANICO DE POSIBILIDADES  
HOTELERAS A SU SERVICIO.

**Confitería**

# *Alberdi*

San Prudencio, 27 - Tfno. 23 16 99  
Avda. Gasteiz, 63 - Tfno. 24 44 27  
M. Iradier, 9 - Tfno. 23 15 72

**VITORIA**

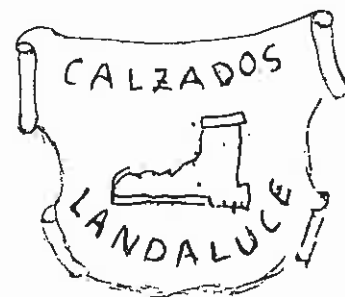

**CENTENARIOS  
EN**

VENTA Y MANTENIMIENTO  
DE CALZADO PARA  
CAMPO Y MONTAÑA

Mateo Moraza, 21 - Tfno. (945) 23 22 10  
01001 - VITORIA-GASTEIZ

**AGROMOTOR, S.A.**  
ALTO DE ARMENTIA, 7 y SANCHO EL SABIO, 1  
TELEFONO 22 24 50 - VITORIA

su concesionario  
**PEUGEOT TALBOT**



**SOCIEDAD COOPERATIVA INDUSTRIAL**

**electra vitoria**

INSTALACIONES ELECTRICAS  
ASCENSORES - MONTACARGAS  
TALLERES ELECTRO-MECANICOS  
MONTAJES DE ALTA Y BAJA  
ANTENAS COLECTIVAS  
PORTEROS ELECTRICOS

ALMACEN DE  
MATERIALES ELECTRICOS

**electra-vitoria, S.C.I.**

Cercos Bajos, 11 - 01008 VITORIA - (ESPAÑA)  
Tells. 22 48 50 - 22 48 54 - Telex 35206 - ELEV-E

restaurante - jantoki  
**DOS HERMANAS**  
casa fundada en 1887

madre vedruna 10 - 246393 - vitoria-gasteiz

# UNA AYUDA COMO UNA CASA

- ▶ Interés desde el 6% según el tipo de vivienda y los ingresos del solicitante.
- ▶ Hasta el 75% del valor del piso.
- ▶ Concesión inmediata del préstamo.
- ▶ Posibilidad de conceder el 100% del valor del piso en casos muy concretos.

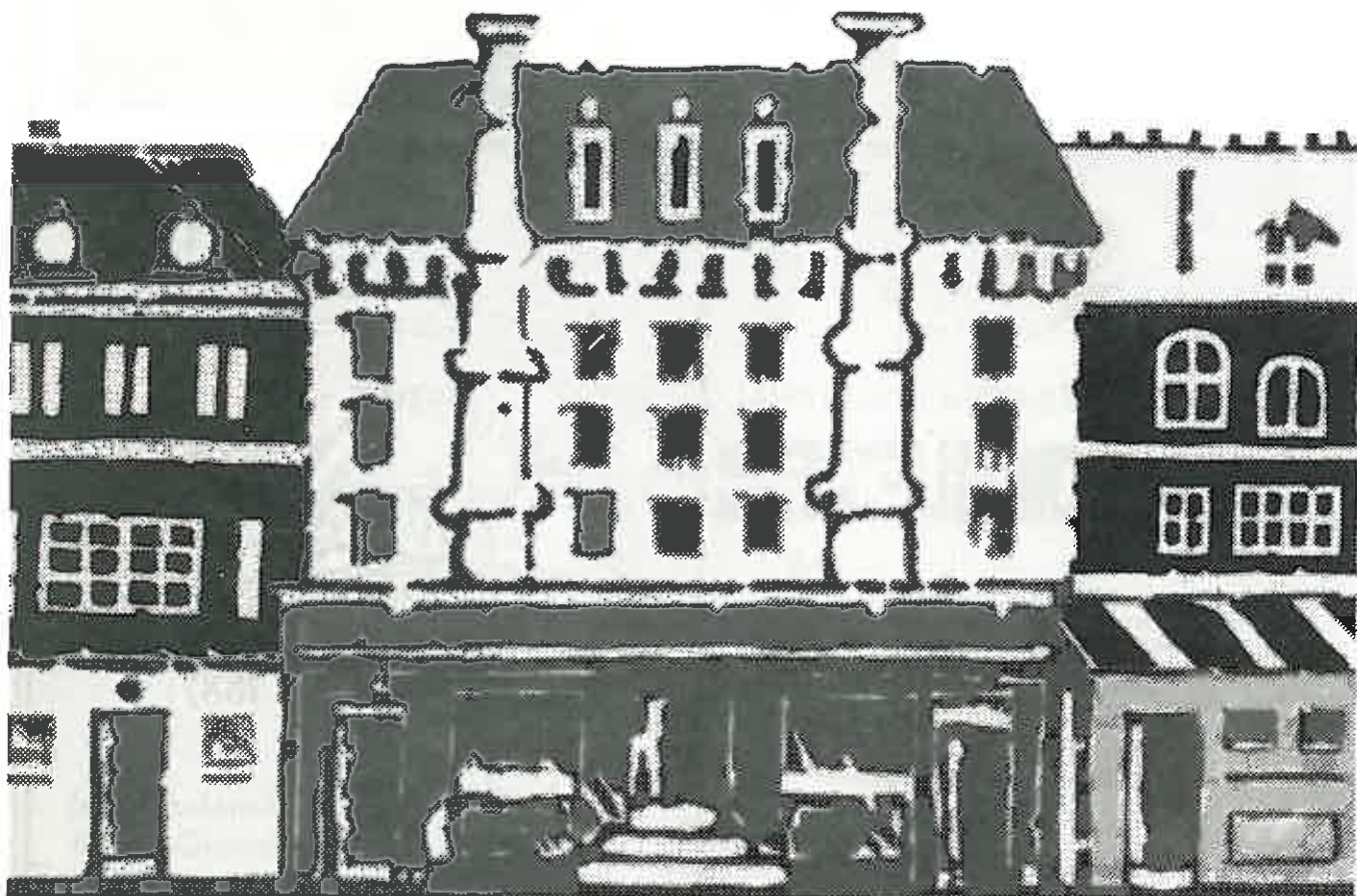

*crédito vivienda*

Caja de Ahorros  
de Vitoria



Gasteizko  
Kutxa

# CRECIENDO CON ALAVA

La Caja Provincial de Alava, desde sus comienzos ha ido creciendo día a día al servicio de nuestra tierra y de sus gentes. Trabajando constantemente por el futuro. Prestando atención, con mucho interés, a la cultura, el deporte, la sanidad, educación...



Colaborando, en suma, en todo aquello que sea importante para el desarrollo de nuestro pueblo. Porque esa ha sido nuestra razón de ser desde el principio: Crecer, en definitiva, con Alava y llegar a ser, con el esfuerzo de todos, la 1ª Entidad Financiera de nuestra provincia.



**Caja Provincial  
de Alava**

**Arabako  
Kutxa**

**"1ª entidad financiera de Alava"**